

Ръководство за употреба и монтаж

хладилник

BG

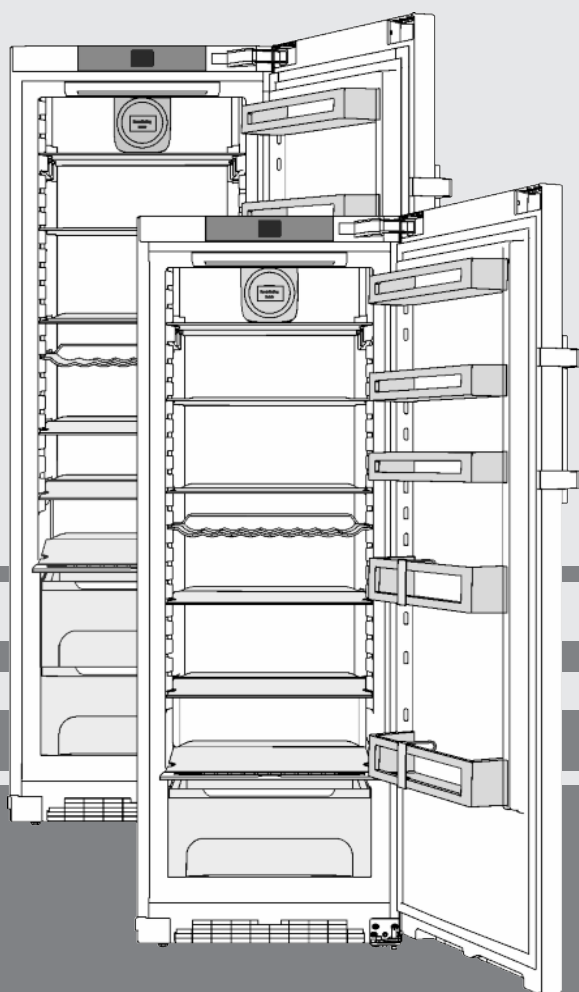

20210114 **7088177 - 00**

K(i/ef)/ SK(ef)

LIEBHERR

Съдържание

1	Уредът с един поглед	2
1.1	Преглед на уреда и оборудването.....	2
1.2	Области на приложение на уреда.....	2
1.3	Съответствие.....	3
1.4	Информация за продукта.....	3
1.5	База данни EPREL.....	3
1.6	Монтажни размери.....	3
1.7	Спестяване на енергия.....	4
1.8	Пример за поддръждане.....	4
1.9	SmartDevice.....	4
2	Общи указания за безопасност	4
3	Елементи за обслужване и индикация	5
3.1	Начален екран.....	5
3.2	Структура на обслужването.....	6
3.3	Навигация.....	6
3.4	Символи на индикацията.....	6
3.5	Опции на уреда.....	6
4	Пускане в експлоатация	7
4.1	Транспортиране на уреда.....	7
4.2	Поставяне на уреда.....	7
4.3	Промяна посоката на отваряне на вратата.....	8
4.4	Поставяне във вградена кухня.....	12
4.5	Изхвърляне на опаковката.....	13
4.6	Включете уреда.....	13
4.7	Включване на уреда.....	13
4.8	Кутия SmartDevice.....	13
4.9	Поставяне на филтър FreshAir.....	14
4.10	Активиране на таймер Почистване на вентилационна решетка.....	15
5	Обслужване	15
5.1	Промяна на температурната единица.....	15
5.2	Защита от деца.....	15
5.3	SabbathMode.....	15
5.4	Охлаждане на хранителни продукти.....	15
5.5	Настройка на температурата.....	16
5.6	SuperCool.....	16
5.7	Вентилатор.....	16
5.8	Рафтове.....	17
5.9	Ползване на делимия рафт.....	17
5.10	Рафт на врата.....	17
5.11	Използване на преграда за бутилки.....	17
5.12	Поставка за яйца.....	17
5.13	Кутия BioCool.....	18
6	Поддръжка	18
6.1	Смяна на филтъра FreshAir.....	18
6.2	Размразяване.....	18
6.3	Почистване на вентилационна решетка.....	19
6.4	Почистване на уреда.....	19
6.5	Сервизна служба.....	20
7	Неизправности	20
8	Съобщения	21
9	Извеждане от експлоатация	22
9.1	Изключване на уреда.....	22
9.2	Извеждане от експлоатация.....	22
10	Изхвърляне на уреда	22

Производителят постоянно работи над усъвършенстването на всички типове и модели. Молим за Вашето разбиране, че си запазваме правото на промени във формата, обзавеждането и техниката.

За да опознаете всички предимства на Вашия нов уред, прочетете внимателно указанията в настоящото ръководство.

Тази инструкция е валидна за множество модели, поради което са възможни отклонения. Разделите, които се

отнасят само за определени уреди, са обозначени със звездичка (*).

Указанията за боравене са обозначени с ►, резултатите от боравенето - с ▷.

1 Уредът с един поглед

1.1 Преглед на уреда и оборудването

Примерно изображение на модела на уреда

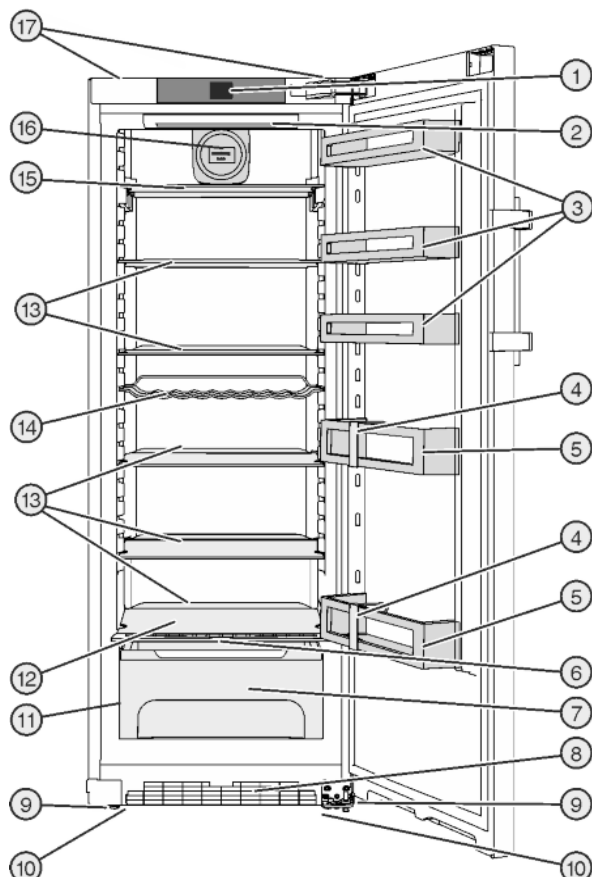

Fig. 1

- | | |
|---------------------------------------|---|
| (1) Обслужващи и контролни елементи | (10) Транспортни ръкохватки отпред, транспортни ролки отзад |
| (2) Вътрешно светодиодно осветление | (11) Идентификационна табелка |
| (3) Поставка за консерви | (12) Най-студена зона |
| (4) Преграда за бутилки | (13) Рафт |
| (5) Поставка за бутилки | (14) Рафт за бутилки |
| (6) Плоча за регулиране на влажността | (15) Рафт, делим |
| (7) Кутия BioCool, регулируема | (16) Вентилатор, с гнездо за филтър FreshAir |
| (8) Вентилационна решетка | (17) Транспортни ръкохватки отзад |
| (9) Регулируеми крачета | |

Указание

► В състоянието на доставка поставките, чекмеджетата или кошниците са разположени така, че да се постигне оптимална енергийна ефективност.

1.2 Области на приложение на уреда

Употреба по предназначение

Уредът е подходящ само за охлаждане на хранителни продукти в домашни или близки

до домашните условия. Към това спада напр. използването

- в кухни за персонал, пансиони със закуска,
- от гости във вили, хотели, мотели и други подобни места,
- при кетъринг и подобни услуги в търговията на едро.

Уредът не е подходящ за замразяване на хранителни продукти.

Уредът не е предназначен за употреба като уред за вграждане.

Всички други видове приложение са недопустими.

Възможна неправилна употреба

Изрично са забранени следните употреби:

- Уредът не е подходящ за съхранение и охлаждане на медикаменти, кръвна плазма, лабораторни препарати или подобни вещества и продукти, определени в директивата за медицински продукти 2007/47/ЕС
- Използване във взривоопасни зони
- Използване върху подвижни основи като кораби, железопътен транспорт или самолети
- Съхранение на живи животни

Неправилно използване на уреда може да доведе до повреди на съхранената стока или нейното разваляне.

Климатични класове

В зависимост от климатичния клас, уредът е проектиран за експлоатация при определени граници на температурата на околната среда. Климатичният клас на Вашия уред е указан на идентификационната табелка.

Указание

► За да се гарантира безупречна работа, спазвайте посочените температури на околната среда.

Климатичен клас	За температури на околната среда от
SN	10 °C до 32 °C
N	16 °C до 32 °C
ST	16 °C до 38 °C
T	16 °C до 43 °C

1.3 Съответствие

Охлаждащият кръг е проверен за плътност. Уредът отговаря на приложимите разпоредби за безопасност, както и на директивите на ЕО 2014/35/ЕС, 2014/30/ЕС, 2009/125/ЕО, 2011/65/ЕС и 2010/30/ЕС.

1.4 Информация за продукта

Съгласно Регламент (ЕС) 2017/1369, информацията за продукта е приложена към уреда. Пълната спецификация на продукта е налична на уеб сайта на Liebherr в зоната за изтегляния.

1.5 База данни EPREL

От 1 март 2021 г. информацията относно енергийния етикет и изискванията за екопроектиране могат да бъдат намерени в европейската продуктова база данни (EPREL). Чрез следната връзка <https://eprel.ec.europa.eu/> можете да достигнете до продуктовата база данни. Тук ще бъдете подканени да въведете идентификатор на модела. Идентификатора на модела ще откриете на идентификационната табелка.

1.6 Монтажни размери

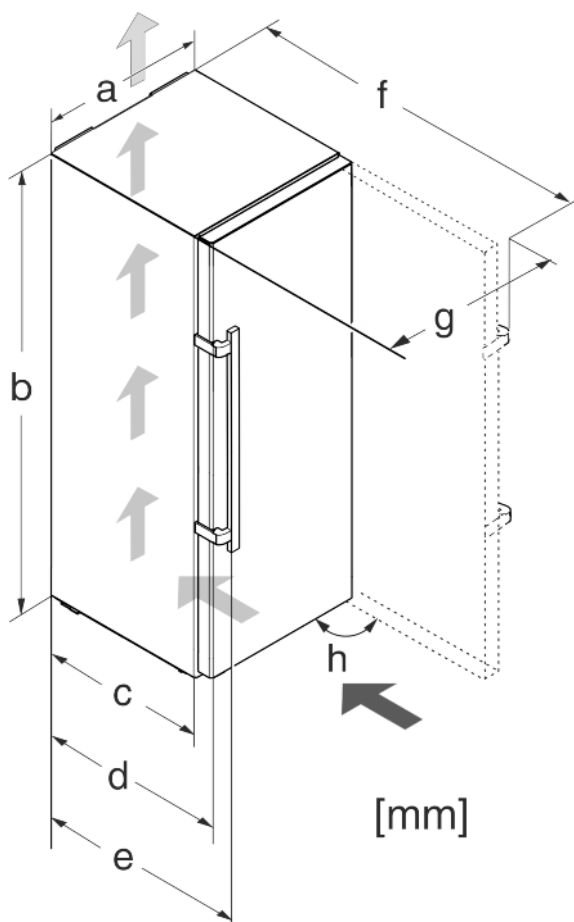

Fig. 2

Модел	a (mm)	b (mm)	c (mm)	d (mm)	e (mm)	f (mm)	g (mm)	h (°)
K(ef) 37..	600	1650	600*	665*	709*	1223*	640	90
K(i/ef) 43.. / SK(ef) 43..		1850						

* При използване на детайли за отстояние от стената размерът се увеличава с 15 mm (виж 4.2 Поставяне на уреда).

1.7 Спестяване на енергия

- Грижете се винаги да има добра вентилация. Не покривайте вентилационните отвори респ. решетки.
- Отворите за въздух на вентилатора винаги трябва да са свободни.
- Не поставяйте уреда в зони с директно слънчево греене, близо до печки, радиатори и подобни.
- Разходът на енергия зависи от условията на монтаж, напр. от температурата на околната среда (виж 1.2 Области на приложение на уреда). Разходът на енергия може да се увеличи при по-висока температура на околната среда.
- Отваряйте уреда за възможно най-кратко време.
- Колкото по-ниска температура се настройва, толкова по-висок е разходът на енергия.
- Сортиране на хранителни продукти при подреждането им: home.liebherr.com/food.
- Съхранявайте всички продукти добре опаковани и покрити. Така се избягва заскрежаване.
- Изваждайте хранителните продукти само за толкова време, колкото е необходимо, за да не се стоплят твърде много.
- Поставяне на топли ястия: първо ги оставете да се охладят до стайна температура.

1.8 Пример за подреждане

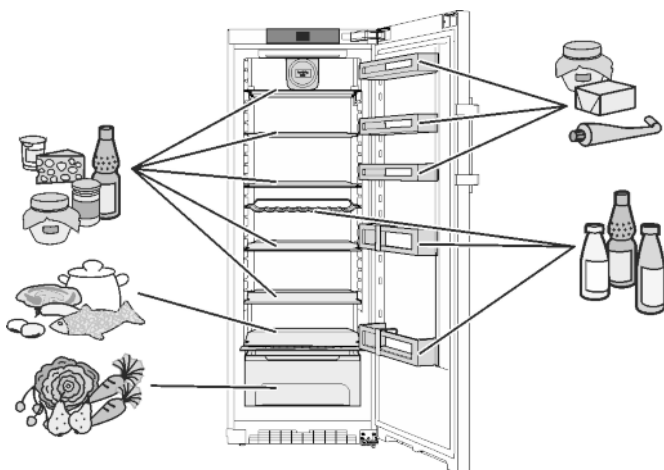
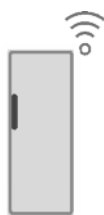

Fig. 3

1.9 SmartDevice

Уредът е подготвен за интеграция в Smart Home и за разширени сервизни функции. Чрез кутия SmartDevice могат да бъдат отключени тази и други опции. Активирането се извършва чрез потребителския портал MyLiebherr.



Указание

Кутията SmartDevice можете да закупите от [магазина Домакински уреди Liebherr](http://магазини.домакински.уреди.Liebherr.com) (home.liebherr.com).

Подробна информация за наличност, изисквания и за отделните опции ще откриете в интернет на www.smartdevice.liebherr.com.

2 Общи указания за безопасност

Опасности за потребителя:

- Този уред може да бъде използван от деца, както и от лица с намалени физически, сензорни или умствени способности или липса на опит и познания, ако те се наблюдават или бъдат инструктирани относно безопасната употреба на уреда и разбират произтичащите от него опасности. Деца не бива да играят с уреда. Почистване и потребителска поддръжка не бива да се извършва от деца без наблюдение. Деца между 3-8 години могат да използват уреда. Деца под 3 години трябва да стоят далече от уреда, тъй като не могат постоянно да бъдат наблюдавани.
- При изключване на уреда от мрежата, винаги хващайте за щепсела. Не дърпайте кабела.
- В случай на грешка извадете мрежовия щепсел или изключете предпазителя.
- Пазете от повреда захранващия проводник. Не използвайте уред с повреден захранващ проводник.
- Ремонти или работи по уреда могат да се извършват само от сервиз или от обучени за целта специалисти.
- Монтирайте, свързвайте и отстранявайте уреда само съгласно указанията в ръководството.
- Съхранявайте грижливо това ръководство, а при продажба на уреда го предайте на следващия собственик.

Опасност от пожар:

- Използваното охлаждащо вещество (посочено на идентификационната табелка) е безвредно за околната среда, но лесно запалимо. Изтичащо охлаждащо вещество може да се възпламени.
 - Пазете от повреди тръбите на охлаждащия кръг.
 - Не се допуска работа с източници на искри във вътрешността на уреда.
 - Не използвайте електрически уреди във вътрешността на уреда (напр. парочистачки, нагревателни уреди, уреди за сладолед и пр.).
 - Ако изтече охлаждащо вещество: Отстранете открития пламък или източниците на искри в близост до мястото на теч. Проветрете добре помещението. Уведомете сервизната служба.

- Не съхранявайте в уреда взривоопасни вещества или флакони със запалителни аерозоли като например бутан, пропан, пентан и др. Аерозолните опаковки ще разпознаете по отпечатаната на тях информация за съдържанието или по символа, изобразяващ пламъци. Електрическите компоненти на уреда могат да предизвикат възпламеняване на евентуално изтичащите газове.
- Горящите свещи, лампи и други предмети с открит пламък да се държат далеч от уреда, за да не го подпалят.
- Съхранявайте алкохолни напитки или други съдържащи алкохол съдове само плътно затворени. Електрическите компоненти на уреда могат да предизвикат възпламеняване на евентуално изтичащия алкохол.



Символът може да се намира върху компресора. Той се отнася до маслото в компресора и указва следната опасност: Може да бъде смъртоносно при поглъщане или попадане в дихателните пътища. Това указание е от значение само за рециклирането. При нормална експлоатация не съществува никаква опасност.



Символът се намира върху компресора и указва опасност от пожароопасни вещества. Не отстранявайте стикера.



Този или подобен стикер може да се намира от задната страна на уреда. Той се отнася до панелите от пяна във вратата и/или в корпуса. Това указание е от значение само за рециклирането. Не отстранявайте стикера.

Спазвайте специфичните указания в другите глави:

Опасност от падане и обръщане:

- Не стъпвайте и не се опирайте на цокъла, чекмеджетата, вратите и др. Това важи особено за децата.
- Опасност от преобръщане, когато вратата е отворена, ако уредът все още не е монтирано правилно.

Опасност от хранително отравяне:

- Не яжте хранителни продукти с изтекла годност.

Опасност от замръзвания, изтръпване и болки:

- Избягвайте продължителен контакт на кожата със студени повърхности или охладени/замразени продукти или вземете защитни мерки, напр. ползвайте ръкавици.

Опасност от нараняване и повреда:

- Горещата пара може да доведе до наранявания. За размразяване не използвайте електрически нагревателни уреди или уреди за почистване с пара, открит пламък или спрей за размразяване.
- Не отстранявайте леда с остри предмети.

Опасност от притискане:

- При отварянето и затварянето на вратата не пипайте в пантата. Може да си притиснете пръстите на ръката.

Символи върху уреда:

	ОПАСНОСТ	обозначава непосредствено опасна ситуация, която ще причини смърт или тежки телесни наранявания, ако не бъде избягната.
	ПРЕДУПРЕЖДЕНИЕ	обозначава опасна ситуация, която може да причини смърт или тежки телесни наранявания, ако не бъде избягната.
	ВНИМАНИЕ	обозначава опасна ситуация, която може да причини леки или средни телесни наранявания, ако не бъде избягната.
	ВНИМАНИЕ	обозначава опасна ситуация, която може да има за следствие материални щети, ако не се избегне.
	Указание	обозначава полезни указания и съвети.

3 Елементи за обслужване и индикация

3.1 Начален екран

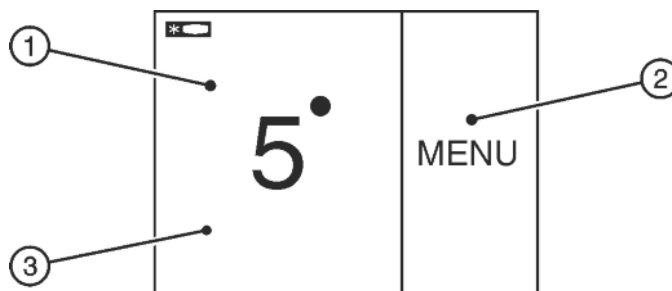

Fig. 4

- (1) Поле Хладилна част (3) Екран
(2) Поле Меню

Началният екран е изходната индикация за потребителя. От там се извършват всички настройки.

Елементи за обслужване и индикация

Чрез натискане върху екрана могат да се извикват функции и да се променят стойности.

3.2 Структура на обслужването

Поле Хладилна част

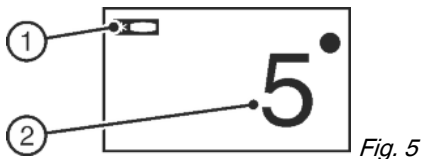

(1) Символ Хладилна част (2) Температурна индикация Хладилна част

В полето Хладилна част се показва настроената температура за хладилната част.

Могат да бъдат извършвани следните настройки:

- Настройки на температурата
- Изключване на уреда, екранът остава функциониращ.

Поле Меню

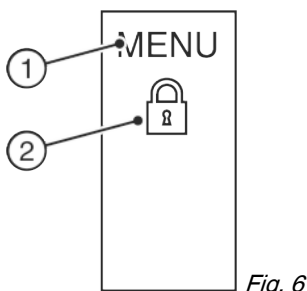

(1) Главно меню (2) Активирана опция

Полето Меню дава достъп до опциите и настройките на уреда. Допълнително се показват активираните опции.

3.3 Навигация

Достъп до отделните опции получавате чрез натискане на Меню. След потвърждение на дадена опция или настройка прозвучава звуков сигнал. Индикацията преминава към началния екран.

Обслужването на уреда се извършва чрез следните символи:



В готовност:

Включване на уреда или на температурна зона.

MENU

Меню:

Извикване на опции.



Минус / Плюс:

Промяна на настройка (напр. регулиране на температурата).



Стрелка за навигация Ляво / Дясно:

Избиране на опции или навигация в менюто.

Със стрелките за навигация може да се прелиства през отделните опции. След последната опция отново се показва първата.

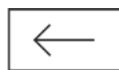

Назад:

Прекъсване на избора.

Индикацията се връща към най-близкото по-високо ниво, съответно към началния екран.



ОК:

Потвърждаване на избор.

След потвърждаване индикацията преминава към началния екран.



ON / OFF, START / STOP

Активиране / деактивиране на опция.

След активиране или деактивиране на дадена опция, индикацията преминава към началния екран.



RESET:

Нулиране на таймера.



Достъп за сервизна служба

Указание

Ако до 1 минута не се направи избор, индикацията се връща към началния екран.

3.4 Символи на индикацията

Символите на индикацията дават сведения относно текущото състояние на уреда.



Стрелки нагоре:

Температурата се увеличава.



Стрелки надолу:

Температурата се понижава.



В готовност:

Уредът или температурната зона са изключени.



Съобщения:

Има активни съобщения за грешка и напомняния.

3.5 Опции на уреда

Следните опции могат да бъдат активирани или настроени, за пояснения и възможности за настройка, (виж 5 Обслужване):



Опция

SuperCool^x

Вентилатор^x

SabbathMode



Защита от деца^x



Температурна единица

^x Ако опцията е активирана, съответният символ се показва в полето Меню.

При повече от 6 активирани опции в полето Меню се показват само 4 опции. Другите опции се показват чрез натискане на долната стрелка за навигация. Чрез повторно натискане на стрелката за навигация се връщате обратно в изходната индикация.

Символът се скрива, когато опцията завърши или бъде деактивирана.

4 Пускане в експлоатация

4.1 Транспортиране на уреда

- ▶ Транспортирайте уреда опакован.
- ▶ Транспортирайте уреда в изправено положение.
- ▶ Не транспортирайте уреда сами.

4.2 Поставяне на уреда



ПРЕДУПРЕЖДЕНИЕ

Опасност от пожар поради влага!

Когато токопренасящи части или захранващия проводник се навлажняват, може да се стигне до късо съединение.

- ▶ Уредът е разработен за използване в затворени помещения. Уредът да не се ползва на открито или в зони с влага или водни пръски.



ПРЕДУПРЕЖДЕНИЕ

Опасност от пожар поради късо съединение!

Ако захранващият кабел/щепселът на уреда или на някой друг уред и задната част на уреда се допират, захранващите кабели/щепсели могат да се повредят поради вибрациите на уреда, така че да се стигне до късо съединение.

- ▶ Поставяйте уреда така, че той да не се допира до щепсели или захранващи кабели.
- ▶ Към контакти в зоната на задната страна на уреда, не включвайте нито самия уред, нито други уреди.



ПРЕДУПРЕЖДЕНИЕ

Опасност от пожар от охлаждащото вещество!

Използваното охлаждащо вещество е безвредно за околната среда, но лесно запалимо. Изтичащо охлаждащо вещество може да се възпламени.

- ▶ Не повреждайте тръбите на охлаждащия кръг.



ПРЕДУПРЕЖДЕНИЕ

Опасност от пожар и повреда!

- ▶ Не поставяйте върху уреда уреди, излъчващи топлина, например микровълнови печки, тостери и др.!



ПРЕДУПРЕЖДЕНИЕ

Опасност от пожар и повреди поради блокирани вентилационни отвори!

- ▶ Винаги дръжте вентилационните отвори свободни. Грижете се постоянно да има добра вентилация!

Ако Вашият уред не е от типа Side-by-Side (SBS):*

ВНИМАНИЕ

Опасност от увреждане от кондензирана вода!

- ▶ Не поставяйте уреда директно до друг хладилник/фризер.

Указание

При поставяне на няколко уреда един до друг оставете разстояние от 70 mm между уредите. Ако това разстояние не се спази, между страничните стени на уредите се образува конденз.*

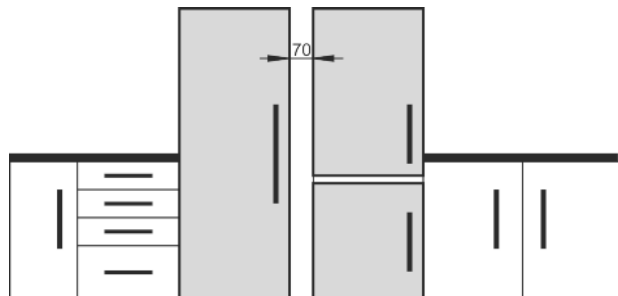

Fig. 7*

- При констатиране на повреди по уреда незабавно се обърнете към доставчика, още преди да го включите.
- Подът на мястото на поставяне на уреда трябва да бъде хоризонтален и равен.
- Не поставяйте уреда в зони с директно слънчево лъчение, близо до печки, радиатори и подобни.
- Поставяйте уреда със задната страна към стената, а при използване на приложените разпънки за стена (виж по-долу) - винаги заедно с тях директно към стената.
- Уредът може да се премества само в ненатоварено състояние.
- Основата на уреда трябва да е на същата височина като на околния под.
- Не поставяйте уреда без помощник.
- Колкото повече охлаждащо вещество има в уреда, толкова по-голямо трябва да бъде помещението, в което се намира уредът. В прекалено малки помещения при теч може да се образува запалима смес от газ и въздух. За 8 g охлаждащо вещество помещението за поставяне трябва да бъде май-малко с размери 1 m³. Информация за съдържашото се охлаждащо вещество има на идентификационната табелка във вътрешността на уреда.
- ▶ Отлепете защитното фолио от външната страна на корпуса.*

Пускане в експлоатация

ВНИМАНИЕ

Опасност от увреждане от препарат за поддържане на неръждаема стомана!

Вратите **от неръждаема стомана** и **страничните стени от неръждаема стомана** са обработени с висококачествено покритие.

Препаратите за поддържане на неръждаема стомана



разяждат повърхностите.

► Избърсвайте **повърхностите на вратите и стените със специално покритие**, както и **лакираните врати и странични стени** само с мека, чиста кърпа. При силно замърсяване използвайте малко вода или неутрален почистващ препарат. Като опция може да се използва и микрофибърна кърпа.

- Отлепете защитното фолио от декоративните лайсни.
- Премахнете всички транспортно-предохранителни елементи.

Трябва да се използват дистанционните елементи, за да се достигне обявения разход на енергия, както и да се предотврати кондензна вода при висока околна влажност. Чрез тях дълбочината на уреда се увеличава с ок. 15 mm. Уредът е напълно функционален и без използване на дистанционните елементи, но има малко по-висок разход на енергия.

- При уред с приложени детайли за отстояние от стена, монтирайте детайли отляво и отдясно долу от задната страна на уреда.

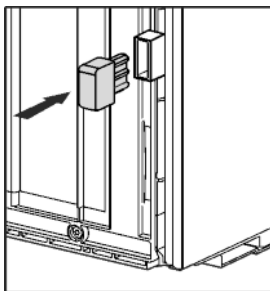

- Изхвърлете опаковката. (виж 4.5 Изхвърляне на опаковката)
- Нивелирайте уреда стабилно и хоризонтално чрез крачетата (A) с помощта на предоставения ключ като използвате нивелир.

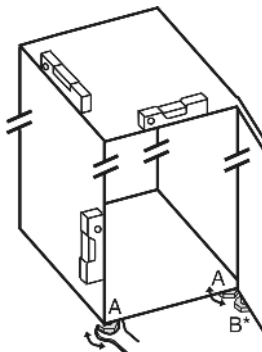

- След това подпрете вратата: Развийте с гаечен ключ SW10 крачето от лагерната стойка (B), докато опре в пода, след това го завъртете още 90°. Когато един Side-by-Side уред (S...) се монтира заедно с втори уред (като SBS-комбинация):*
- Действайте съгласно монтажното ръководство за комбинация Side-by-Side. (торбичката с принадлежности на SBS фризера, респ. уреда с фризерна част)*

Указание

- Почистете уреда (виж 6.4 Почистване на уреда) .

Когато уредът се постави в много влажна среда, върху външната страна на уреда може да се образува конденз на вода.

- Грижете се постоянно да има добра вентилация на мястото на поставяне.

4.3 Промяна посоката на отваряне на вратата

При необходимост можете да промените посоката на отваряне на вратата:

Уверете се, че са на разположение следните инструменти:

- Torx® 25 (T25)
- Torx® 15 (T15)
- Плоска отвертка
- Гаечен ключ размер 10
- Нивелир
- Приложен гаечен ключ с T25-инструмент
- При нужда акумулаторна отвертка
- При нужда стълба
- При нужда втори човек за монтажната работа

ВНИМАНИЕ

Опасност от повреждане за Side-by-Side уреди вследствие на конденз!*

Определени уреди могат да се монтират като Side-by-Side комбинации (два уреда един до друг).

Ако Вашият уред е от типа **Side-by-Side (SBS)**:

- Изградете комбинация от SBS съгласно приложената листовка.

Когато е зададено **разположението на уредите** :

- Не променяйте посоката на отваряне.

4.3.1 Сваляне на вратата

Указание

- Махнете продуктите от вратата преди свалянето на вратата, за да не паднат продукти.

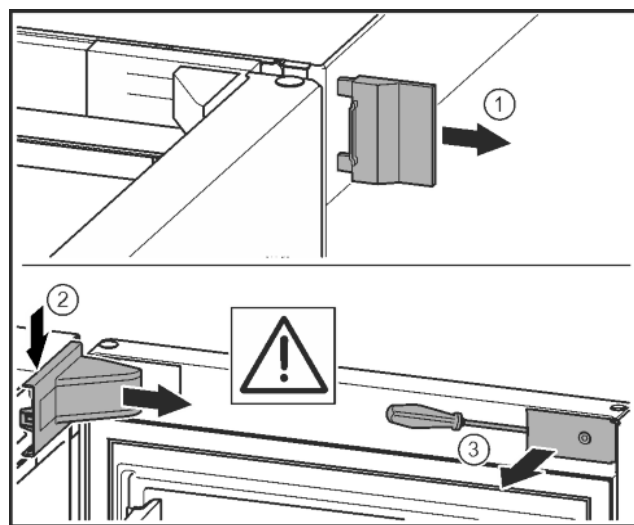

Fig. 8

- Отворете вратата.

ВНИМАНИЕ

Опасност от повреда!

Когато уплътнението на вратата се повреди, вратата може да не се затваря добре, и охлаждането да е недостатъчно.

- Не повреждайте уплътнението на вратата с отвертката!

- Свалете външния капак. Fig. 8 (1)
- Освободете и развийте капака на лагерната стойка. Свалете капака на лагерната стойка. Fig. 8 (2)
- Освободете капачката с плоска отвертка и я завъртете настрана. Fig. 8 (3)

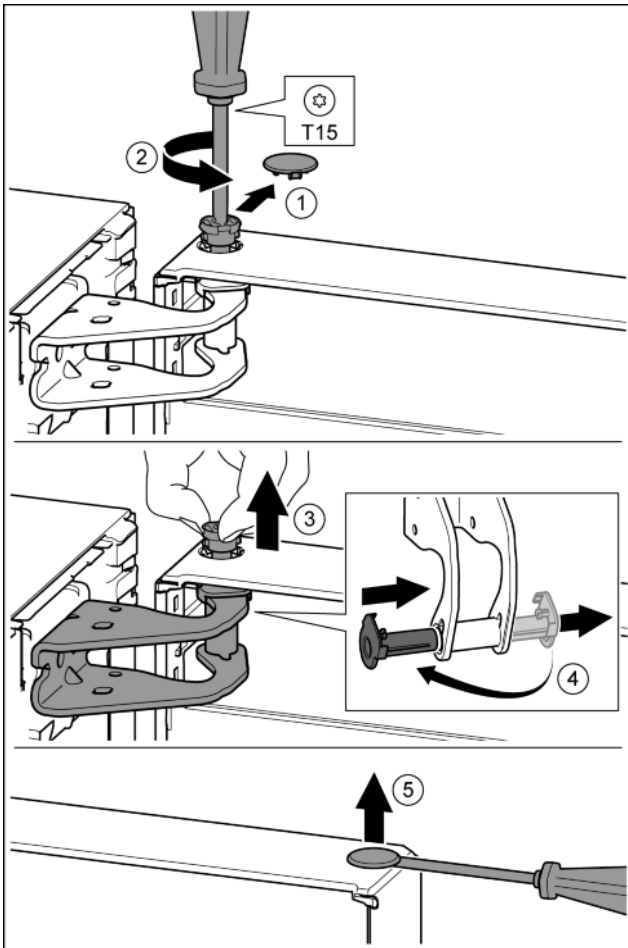

Fig. 9

4.3.2 Преместване на горните лагерни детайли

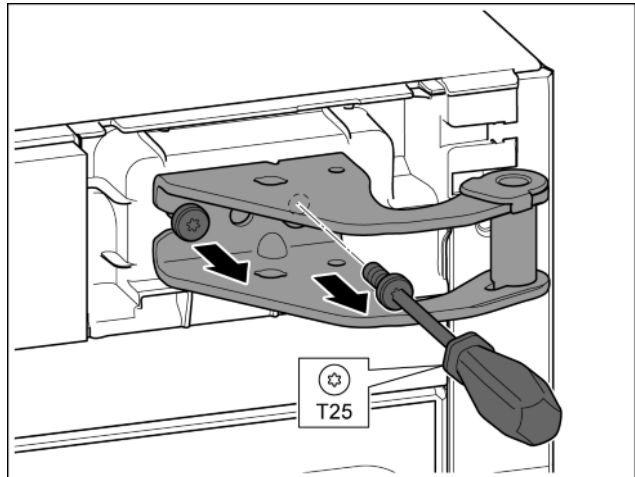

Fig. 10

- ▶ С отвертка T25 отвийте двата винта.
- ▶ Повдигнете и отстранете лагерната стойка.

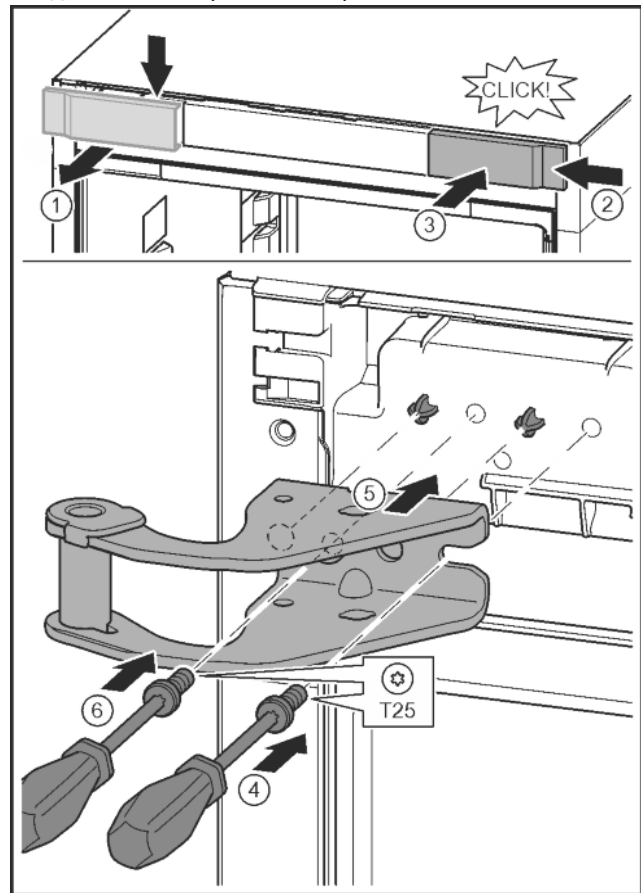

Fig. 11

- ▶ Развийте капака и го свалете настрани. Fig. 11 (1)
- ▶ Закачете капака, завъртян на 180°, от другата страна отъдно. Fig. 11 (2)
- ▶ Фиксирайте капака. Fig. 11 (3)
- ▶ С отвертка T25 поставете винта. Fig. 11 (4)
- ▶ Поставете горната лагерна стойка. Fig. 11 (5)
- ▷ В предвидените отвори за винтове има палци.
- ▶ Затегнете винта. Fig. 11 (6)
- ▶ С отвертка T25 поставете винта и го затегнете. Fig. 11 (6)



ВНИМАНИЕ

Опасност от нараняване при падане на вратата!

- ▶ Задържайте добре вратата.
- ▶ Внимателно поставяйте вратата.
- ▶ Свалете внимателно предпазния капак. Fig. 9 (1)
- ▶ С отвертка T15 отвийте малко болта. Fig. 9 (2)
- ▶ Дръжте здраво вратата и с пръсти извадете болта. Fig. 9 (3)
- ▶ Извадете лагерната втулка от водача. Поставете от другата страна и фиксирайте. Fig. 9 (4)
- ▶ Повдигнете вратата и я сложете настрани.
- ▶ С плоска отвертка внимателно повдигнете тапата от лагерната втулка на вратата и я извадете. Fig. 9 (5)

Пускане в експлоатация

4.3.3 Преместване на долните лагерни детайли

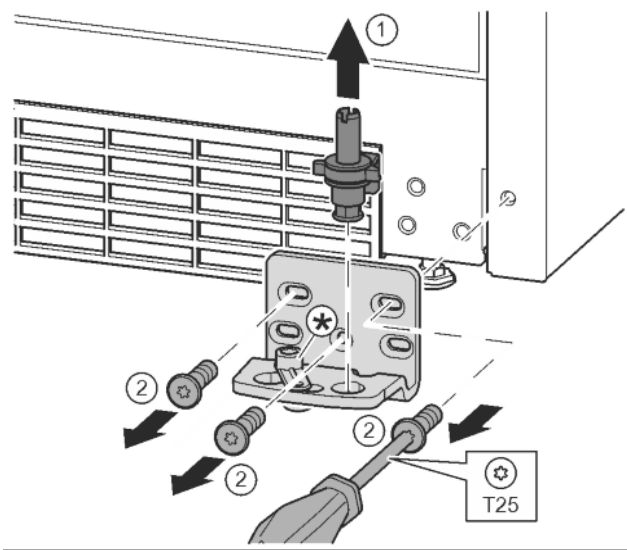

Fig. 12

- ▶ Извадете изцяло нагоре лагерния болт. Fig. 12 (1)
- ▶ Отвийте винтовете с отвертка T25 и сваляте лагерната стойка. Fig. 12 (2)

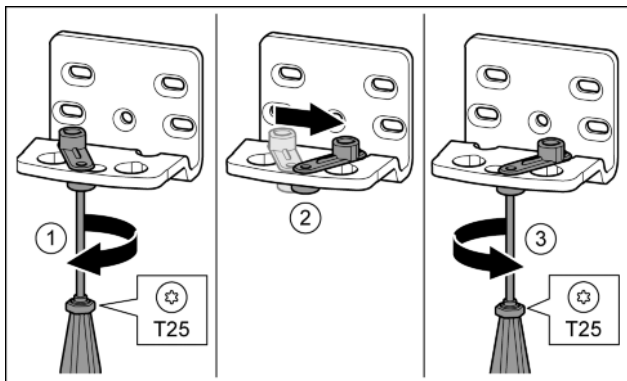

Fig. 13

- ▶ С отвертка T25 завийте хлабаво винта. Fig. 13 (1)
- ▶ Повдигнете помощното приспособление за затваряне на вратата и го завийте в отвора с 90° надясно. Fig. 13 (2)
- ▶ С отвертка T25 затегнете винта. Fig. 13 (3)

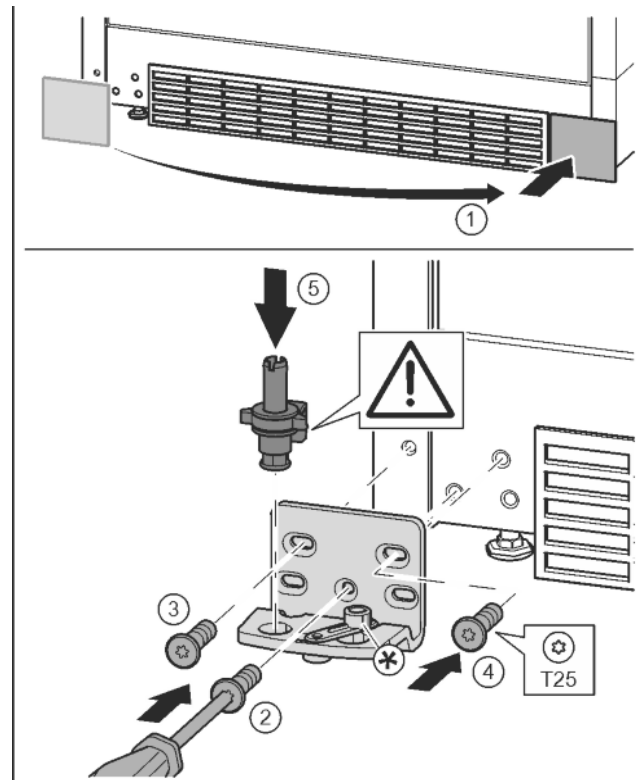

Fig. 14

- ▶ Сваляте капака и го поставете от другата страна. Fig. 14 (1)
- ▶ Поставете лагерната стойка от другата страна и я завийте с помощта на отвертка T25. Започнете с винт 2 долу в средата. Fig. 14 (2)
- ▶ Затегнете винт 3 и 4. Fig. 14 (3, 4)
- ▶ Вкарайте изцяло лагерния болт. При това обърнете внимание на това, фиксиращата гърбица да сочи назад. Fig. 14 (5)

4.3.4 Преместване на лагерните детайли врата

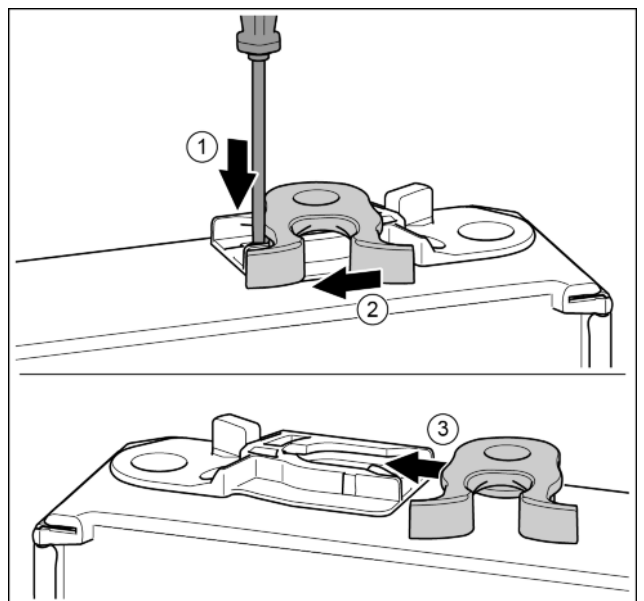

Fig. 15

- ▶ Долната страна на вратата сочи нагоре: Завъртете вратата.
- ▶ С плоска отвертка натиснете езичето надолу. Fig. 15 (1)
- ▶ Извадете затварящата кука от водача. Fig. 15 (2)
- ▶ Вкарайте затварящата кука във водача от другата страна. Fig. 15 (3)

- ▶ Горната страна на вратата сочи нагоре: Завъртете вратата.

4.3.5 Преместване на дръжките

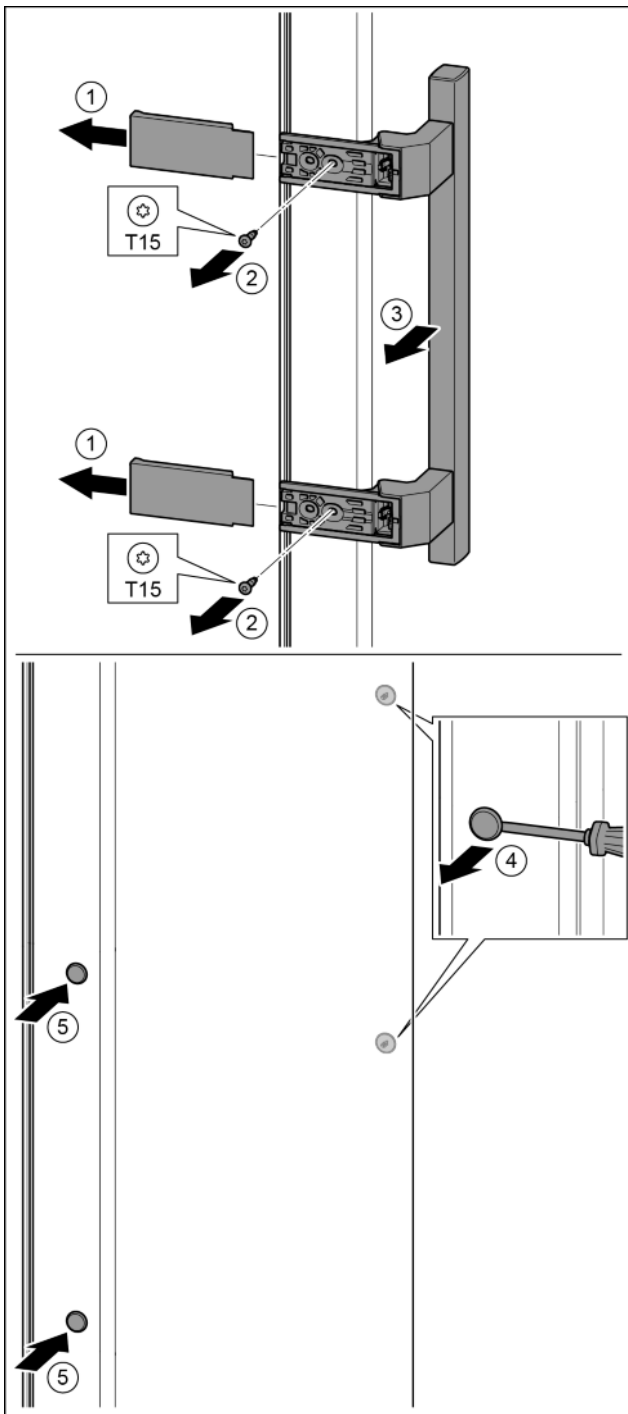

Fig. 16

- ▶ Свалете капака. Fig. 16 (1)
- ▶ С отвертка T15 отвийте винтовете. Fig. 16 (2)
- ▶ Свалете дръжката. Fig. 16 (3)
- ▶ С плоска отвертка внимателно повдигнете страничната тапа и я извадете. Fig. 16 (4)
- ▶ Отново поставете тапата от другата страна. Fig. 16 (5)

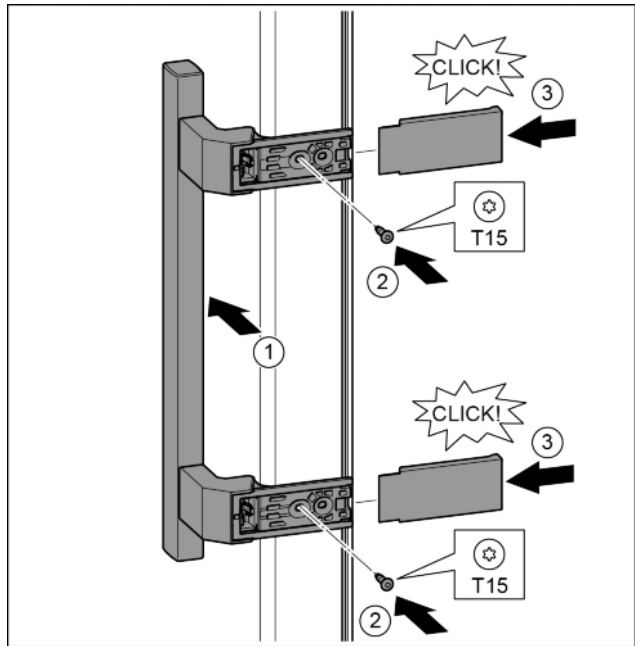

Fig. 17

- ▶ Поставете дръжката от другата страна. Fig. 17 (1)
- ▷ Отворите за винтове трябва да са точно един над друг.
- ▶ С отвертка T15 затегнете винтовете. Fig. 17 (2)
- ▶ Поставете отстрани капците и ги нахлузете. Fig. 17 (3)
- ▷ Обърнете внимание на доброто фиксиране.

4.3.6 Монтаж на вратата

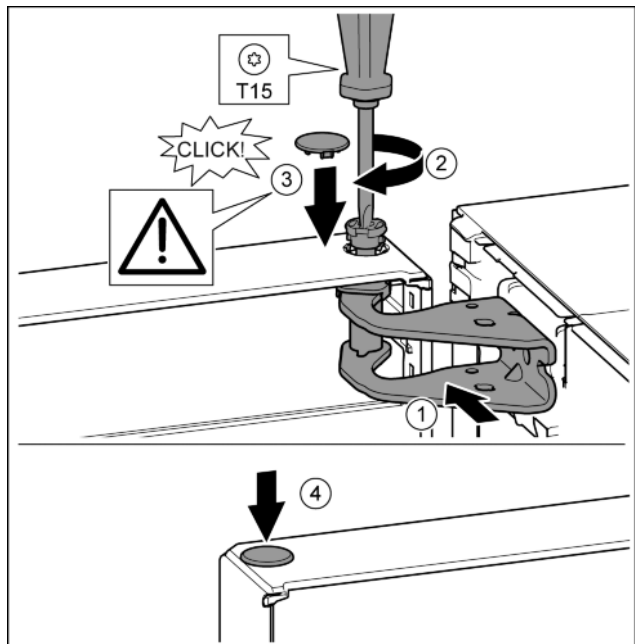

Fig. 18

- ▶ Поставете вратата върху долния лагерен болт.
- ▶ Регулирайте вратата горе спрямо отвора в лагерната стойка. Fig. 18 (1)
- ▶ Поставете болта и затегнете здраво с отвертка T15. Fig. 18 (2)
- ▶ Монтаж на предпазния капак за осигуряване на вратата: Поставете предпазния капак и проверете дали той е допрян до вратата. В противен случай поставете изцяло болта. Fig. 18 (3)
- ▶ Поставете тапата. Fig. 18 (4)

4.3.7 Регулиране на вратата



ПРЕДУПРЕЖДЕНИЕ

Опасност от нараняване поради падаща врата!

Ако лагерните детайли не са завинтени достатъчно здраво, вратата може да падне. Това може да доведе до тежки наранявания. Освен това е възможно вратата да не се затвори, така че уредът няма да охлажда правилно.

- ▶ Завийте здраво лагерните стойки с 4 Nm.
- ▶ Проверете и при нужда дозатегнете всички винтове.

- ▶ При нужда регулирайте вратата през двата удължени отвора в лагерната стойка долу, успоредно на корпуса на уреда. За тази цел отвийте средния винт в лагерната стойка долу с приложения T25-инструмент. Разхлабете малко останалите винтове с T25-инструмента или с отвертка T25 и регулирайте през удължените отвори.
- ▶ Подпиране на вратата: Развийте с гаечен ключ размер 10 крачето от лагерната стойка долу, докато опре в пода, след това го завъртете с още 90°.

4.3.8 Поставяне на капачите

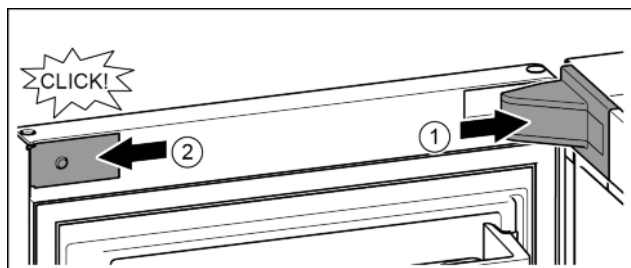

Fig. 19

Вратата е отворена на 90°.

- ▶ Поставете и фиксирайте капача на лагерната стойка, при нужда внимателно го натиснете настрани. Fig. 19 (1)
- ▶ Поставете странично капачката и я фиксирайте. Fig. 19 (2)

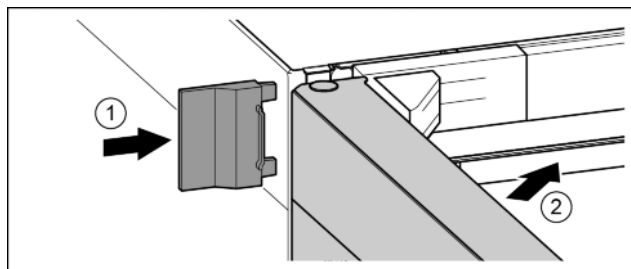

Fig. 20

- ▶ Нахлузете външния капак. Fig. 20 (1)
- ▶ Затворете горната врата. Fig. 20 (2)

4.4 Поставяне във вградена кухня

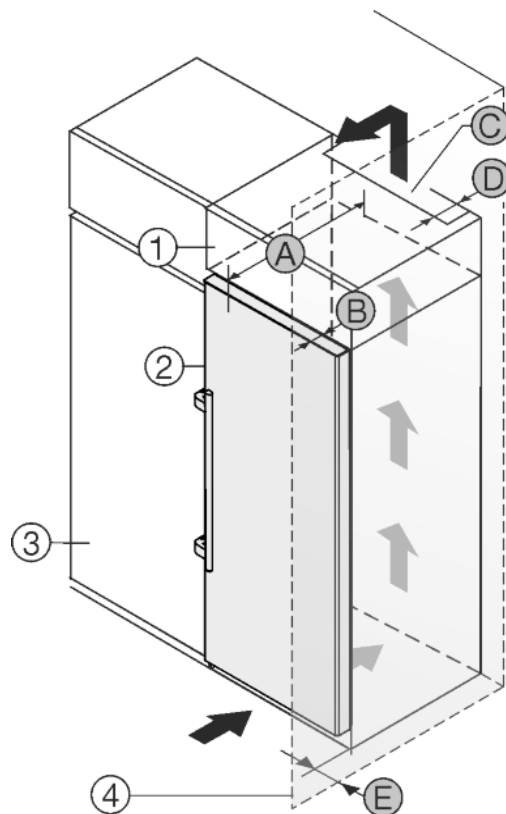

Fig. 21

A [mm]	B [mm]	C [cm ²]	D [mm]	E [mm]
665 *	65	най-малко 300	най-малко 50	най-малко 46

* При използването на детайли за отстояние от стената размерът се увеличава с 15 mm (виж 4.2 Поставяне на уреда).

Размерите важат за ъгъл на отваряне от 90°. Разстоянията варират в зависимост от ъгъла на отваряне.

Уредът може да е обграден с кухненски шкафове. За да изравните височината на уреда Fig. 21 (2) с височината на вградената кухня, над уреда може да се постави шкаф-пристройка Fig. 21 (1).

Уредът да се постави непосредствено до кухненски шкаф Fig. 21 (3). За да могат вратите да се отворят изцяло, уредът трябва да е издаден с дълбочината Fig. 21 (B) спрямо лицето на кухненския шкаф. В зависимост от дълбочината на кухненските шкафове и използването на детайли за отстояние от стената, уредът може да излезе още по-напред.

ВНИМАНИЕ

Опасност от повреди поради прегряване в следствие на недостатъчна вентилация!

При прекалено малка вентилация може да се повреди компресорът.

- ▶ Внимавайте да има достатъчна вентилация.
- ▶ Съблюдавайте изискванията за вентилация.

Изисквания за вентилацията:

- Дистанционни ребра на гърба на уреда служат за достатъчната вентилация. В крайната позиция те не трябва да се намират във вдлъбнатини или отвори.
- От задната страна на шкафа-пристройка трябва да има вентилационен отвор с дълбочина Fig. 21 (D) по цялата ширина на шкафа-пристройка.

- Под тавана на помещението трябва да се спази сечението за вентилация *Fig. 21 (C)*.
- колкото по-голямо е пространството за вентилация, толкова по-икономично откъм разхода на електроенергия работи уредът.

Когато уредът се поставя с пантите до стена *Fig. 21 (4)*, трябва да бъде спазено разстоянието *Fig. 21 (E)* между уреда и стената. Това отговаря на разстоянието, с което дръжките стърчат при отворена врата.

4.5 Изхвърляне на опаковката



ПРЕДУПРЕЖДЕНИЕ

Опасност от задушаване от опаковъчен материал и фолио!

- ▶ Не оставяйте децата да си играят с опаковъчния материал.

Опаковката е произведена от рециклируеми материали:



- Велпапе/картон
- Елементи от пенест полистирол
- Фолиа и торбички от полиетилен
- Чембероващи ленти от полипропилен
- скована с пирони дървена рамка със стъкло от полиетилен*
- ▶ Занесете опаковъчния материал на официално място за събиране на отпадъци.

4.6 Включете уреда



ПРЕДУПРЕЖДЕНИЕ

Неправилно свързване!

Опасност от пожар.

- ▶ Не използвайте удължителни кабели.
- ▶ Не използвайте разпределителни лайстни.

ВНИМАНИЕ

Неправилно свързване!

Повреда на електрониката.

- ▶ Не използвайте островен инвертор.
- ▶ Не използвайте енергоспестяващи щепсели.

Указание

Използвайте само доставения захранващ проводник.

- ▶ По-дълъг захранващ проводник може да се поръча от клиентската служба.

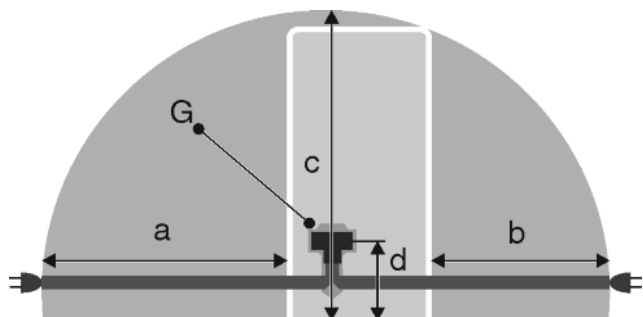

Fig. 22

a	b	c	d	G
~ 1800 mm	~ 1400 mm	~ 2100 mm	~ 200 mm	Щепсел на уреда

Уверете се, че са изпълнени следните предпоставки:

- Видът на тока и напрежението на мястото на монтаж трябва да съответстват на параметрите от идентификационната табелка (виж 1 Уредът с един поглед) .
- Контактът трябва да бъде заземен и електрически обезопасен според изискванията.
- Токът за задействане на предпазителя трябва да е между 10 и 16 А.
- Трябва да има лесен достъп до контакта.
- Контактът трябва да е извън зоната на задната страна на уреда и в рамките на дефинираната зона *Fig. 22 (a, b, c)*.
- ▶ Проверете електрическото свързване.
- ▶ Включете щепсела на уреда *Fig. 22 (G)* от задната страна на уреда. Обърнете внимание на доброто фиксиране.
- ▶ Свържете щепсела към захранването с напрежение.
- ▷ На екрана се показва логото на Liebherr.
- ▷ Индикацията преминава към символа за режим на готовност.

4.7 Включване на уреда

Указание

Ако демонстрационният режим е активиран, на началния екран се появява DEMO.

- ▶ Деактивирайте демонстрационния режим (виж 7 Неизправности) .

Ок. 2 часа преди първото зареждане свържете и включете уреда.

4.7.1 Включване на уреда

Ако символът **В** готовност е показан върху целия екран:

- ▶ Натиснете символа **В** готовност.
- ▷ Уредът е включен. Индикацията преминава към началния екран.
- ▷ Уредът се настройва до показаната температура. Това се изобразява чрез стрелки надолу.

Ако символът **В** готовност е показан в полето **Хладилна част**:

- ▶ Натиснете символа **В** готовност.
- ▷ Уредът е включен.
- ▷ Уредът се настройва до показаната температура. Това се изобразява чрез стрелки надолу.

Ако екранът е черен:

- ▶ Натиснете върху екрана.
- ▷ Символът **В** готовност се появява върху целия екран.
- ▶ Натиснете символа **В** готовност.
- ▷ Уредът е включен. Индикацията преминава към началния екран.
- ▷ Уредът се настройва до показаната температура. Това се изобразява чрез стрелки надолу.

4.8 Кутия SmartDevice

Кутия SmartDevice: Ръководство за пускане в експлоатация на www.smartdevice.liebherr.com/install

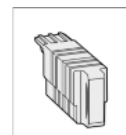

Ако кутията **SmartDevice** (SDB) е поставена правилно, появява се показаното по-долу меню. Уредът се доставя с активиран WLAN.

Пускане в експлоатация

За да извикате допълнителни WiFi функции, отворете менюто WIFI.



Fig. 23

- ▶ Натиснете върху надписа **WIFI**.
- ▷ Менюто **WIFI** се отваря.

Включване/изключване на WIFI

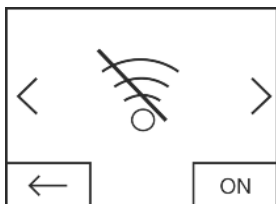

Fig. 24

- ▶ Активирайте или деактивирайте с екранния бутон долу вдясно в менюто **WIFI**
- ▷ Екранен бутон на OFF = **WIFI** е деактивиран.
- ▷ Екранен бутон на ON = **WIFI** е активиран.

WIFI INFO

Извикване на състоянието на кутията SmartDevice.

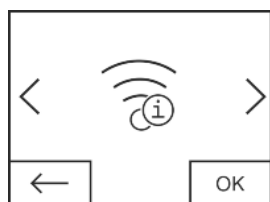

Fig. 25

- ▶ Натиснете екранния бутон **OK**.
- ▷ Индикацията **WIFI INFO** се отваря.
- ▷ Могат да бъдат показани следните състояния:

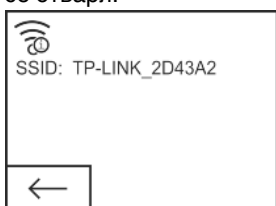

Fig. 26

- ▷ SSID: *****WPS***** = кутията **SmartDevice** в продължение на 3 мин. се намира в **режим WPS**. През рутера може да бъде установена автоматична връзка с кутията **SmartDevice**.
- ▷ SSID: **LHSDV_XXXXXXXX** = кутията **SmartDevice** в продължение на 30 мин. се намира в **ръчен режим на свързване**. Кутията **SmartDevice** излъчва собствена мрежа, с която може да бъде установена връзка за предаване на данни за WLAN.
- ▷ SSID: празно = кутията **SmartDevice** се намира в режима **Sleep-Mode**. Моля, изпълнете **Възстанов. на WIFI** и свържете Вашата кутия **SmartDevice** с домашната мрежа
- ▷ SSID: **TP-LINK_2D43A2** или **Fritz!Box7069** = кутията **SmartDevice** е свързана с домашната мрежа.

ВЪЗСТАНОВ. НА WIFI

Възстановяване на кутията SmartDevice към основните настройки.

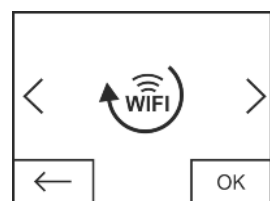

Fig. 27

- ▶ Потвърдете с **OK**.
- ▷ Кутията **SmartDevice** се възстановява към основните настройки.

Индикация за състояние на WiFi на началния екран

Състояние: **WiFi on & connected**

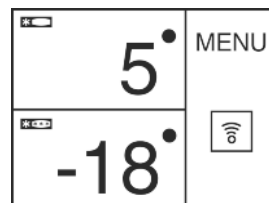

Fig. 28

- ▶ Индикацията **WiFi** е бяла.
- ▷ WiFi е включен.
- ▷ Между домашната мрежа и сървъра на Liebherr е установена успешна връзка.

Състояние: WiFi on & connecting

- ▶ Индикацията **WiFi** показва часовникова стрелка.



Fig. 29

- ▷ WiFi е включен.
- ▷ Няма връзка към домашната мрежа и/или към сървъра на Liebherr.

Състояние: WiFi on & disconnected

- ▶ Индикацията **WiFi** показва предупредителен знак.



Fig. 30

- ▷ WiFi е включен.
- ▷ Или кутията **SmartDevice** не е свързана към мрежа, или кутията **SmartDevice** е свързана към мрежа, но мрежата не се открива, напр. изключена за през нощта.

4.9 Поставяне на филтър FreshAir

Приложеният филтър FreshAir може да бъде използван за оптимално качество на въздуха.

Гнездото се намира в горната част на уреда, (виж 1 Уредът с един поглед)

- ▶ Отстранете капака.

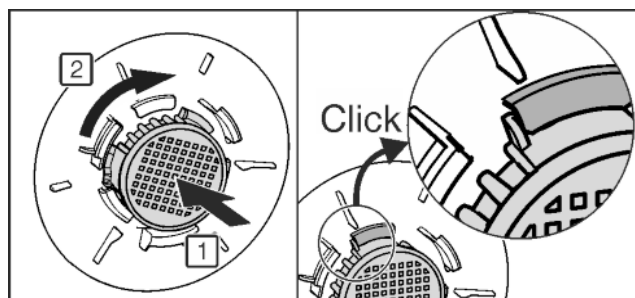
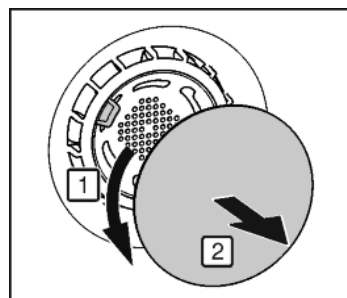

Fig. 31

- ▶ Поставете филтър FreshAir в капака и завъртете по посока на часовниковата стрелка.
- ▶ Обърнете внимание на това, филтърът да щракне.
- ▶ Поставете отново капака.

Активиране на таймер

- ▶ Натиснете Меню.
- ▶ Натискайте стрелките за навигация дотогава, докато се покаже филтърът FreshAir.
- ▶ Натиснете върху символа филтър FreshAir.
- ▶ Натиснете ON.
- ▷ Таймерът е активиран. След изтичане на интервала едно съобщение подканва за смяната на филтъра FreshAir.

**4.10 Активиране на таймер Почистване на вентилационна решетка**

За достатъчна вентилация поне веднъж годишно вентилационната решетка трябва да се почиства. Таймерът може да бъде активиран за напомняне.

- ▶ Натиснете Меню.
- ▶ Натискайте стрелките за навигация дотогава, докато се покаже вентилационната решетка.
- ▶ Натиснете символа Вентилационна решетка.
- ▶ Натиснете ON.
- ▷ Таймерът е активиран. След изтичане на интервала едно съобщение подканва за почистване на вентилационната решетка.

**5 Обслужване****5.1 Промяна на температурната единица**

Индикацията на температурата може да бъде променена от °C на °F.

- ▶ Натиснете Меню.
- ▶ Натискайте стрелките за навигация дотогава, докато се покаже °C.
- ▶ Натиснете °F.
- ▷ Температурата се показва във °F.

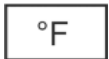

Превключването от °F на °C се извършва аналогично.

5.2 Защита от деца

Със защитата от деца можете да гарантирате, че при игра децата няма случайно да изключат уреда.

**5.2.1 Включване на защитата от деца**

- ▶ Натиснете Меню.
- ▶ Натискайте стрелките за навигация дотогава, докато се покаже Защита от деца.
- ▶ Натиснете ON.
- ▷ Защитата от деца е включена.

**5.2.2 Изключване на защитата от деца**

- ▶ Натиснете Меню.
- ▶ Натискайте стрелките за навигация дотогава, докато се покаже Защита от деца.
- ▶ Натиснете OFF.
- ▷ Защитата от деца е изключена.

**5.3 SabbathMode**

Тази функция изпълнява религиозните изисквания по време на Шабат, съотв. еврейските празнични дни. Когато SabbathMode е активиран, някои функции на управляващата електроника са изключени. След настройката на SabbathMode вече не е нужно да се тревожите за контролни лампи, цифри, символи, индикации, алармени

съобщения и вентилатори. Цикълът на размразяване работи само за предварително зададеното време, без да се взема под внимание използването на хладилника. След спиране на тока уредът автоматично се включва отново в SabbathMode.

Списък на сертифицираните Star-K уреди ще откриете на www.star-k.org/appliances.

**ПРЕДУПРЕЖДЕНИЕ**

Опасност от хранително отравяне!

Ако токът спре, докато функцията SabbathMode е активирана, това съобщение не се запаметява. Ако токът бъде възстановен, уредът продължава да работи в SabbathMode. Когато той завърши, не се издава съобщение относно спирането на тока в индикацията на температурата.

Ако по време на режима SabbathMode е възникнало спиране на тока:

- ▶ Проверете качеството на хранителните продукти. Не консумирайте размразили се хранителни продукти!

- Всички функции са блокирани до изключването на SabbathMode.
- Ако функции като SuperFrost, SuperCool, вентилация и др. са активирани при включването на SabbathMode, те остават активни.
- Не се издават звукови сигнали и на температурната индикация не се показват никакви предупреждения/настройки (напр. аларма за температурата, аларма за вратата)
- Вътрешното осветление е деактивирано.

5.3.1 Включване на SabbathMode

- ▶ Натиснете Меню.
- ▶ Натискайте стрелките за навигация дотогава, докато се покаже SabbathMode.
- ▶ Натиснете ON.
- ▷ SabbathMode е включен. На екрана се показва само символа SabbathMode.



SabbathMode се изключва автоматично след 120 часа, ако преди това не бъде изключен ръчно. Индикацията преминава към началния екран.

5.3.2 Изключване на SabbathMode

- ▶ Натиснете върху екрана.
- ▶ Натиснете OFF.
- ▷ SabbathMode е изключен.

**5.4 Охлаждане на хранителни продукти**

Непосредствено над чекмеджетата за зеленчуци и до задната стена е най-студено. Най-топло е в горната предна зона и във вратата.

Указание

Разходът на енергия се повишава и хладилната мощност се намалява, ако вентилацията е недостатъчна.

- ▶ Винаги дръжте отворен отвора за въздух на вентилатора.

- ▶ Лесно развалящи се храни като готови ястия, месни изделия и колбаси съхранявайте в най-студената зона. В горната част и във вратата поставяйте масло и консерви. (виж 1 Уредът с един поглед)

- ▶ За опаковане използвайте пластмасови, метални, алуминиеви и стъклени съдове за многократна употреба и опаковъчно фолио.

- ▶ Съхранявайте сурово месо или риба винаги в чисти, затворени съдове на най-долния рафт в хладилното отделение, така че да не могат да се допират до други хранителни продукти или да капят върху тях.
- ▶ Съхранявайте хранителни продукти, които лесно отдават или поемат миризми или вкусове, както и течности, винаги в затворени съдове или покрити.
- ▶ Използвайте предната повърхност на пода на хладилната част само за краткотрайно оставяне на продукти, напр. при пренареждане или сортиране. Обаче не оставяйте изправени храни за охлаждане, защото при затваряне на вратата те може да се избутат назад или да паднат.
- ▶ Не съхранявайте продуктите твърде плътно един до друг, за да може въздухът да циркулира добре.

5.5 Настройка на температурата

Температурата зависи от следните фактори:

- честотата на отваряне на вратата
- продължителността на отваряне на вратата
- стайната температура на мястото на поставяне
- вида, температурата и количеството на хранителните продукти

Температурата може да се настройва от 9 °C до 1 °C.

Препоръчителна настройка на температурата: 5 °C

- ▶ Натиснете върху полето Хладилна част.
- ▷ Показва се следният екран:

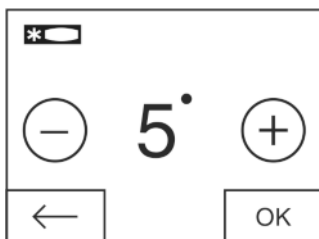

Fig. 32

Настройка на по-висока температура:

- ▶ Натиснете плюс.

Настройка на по-ниска температура:

- ▶ Натиснете минус.

При избор на най-ниската температура символът Минус става неактивен.

След избор на най-високата температура при ново натискане символът Плюс става неактивен. На индикацията се показва символът В готовност.

- ▶ Потвърдете желаната температура с ОК.
- ▷ Индикацията преминава към началния екран.
- ▷ Избраната температура се показва.
- ▷ Стрелки нагоре, съотв. надолу показват промяната на температурата. След достигане на зададената температура стрелките се скриват.

5.6 SuperCool

С помощта на функцията SuperCool можете да включите на най-висока охлаждаща мощност. По този начин се достигат пониски температури на охлаждане. Използвайте SuperCool, за да охладите бързо големи количества хранителни продукти.

Когато е включен SuperCool, вентилаторът* може да работи. Уредът работи с максимална хладилна мощност, така че шумовете от хладилния агрегат могат да бъдат временно по-силни.

Функцията SuperCool се характеризира с по-висок разход на електроенергия.

5.6.1 Включване на SuperCool

- ▶ Натиснете Меню.
- ▶ Натискайте стрелките за навигация дотогава, докато се покаже SuperCool.
- ▶ Натиснете символа SuperCool.
- ▷ Показва се следният екран:

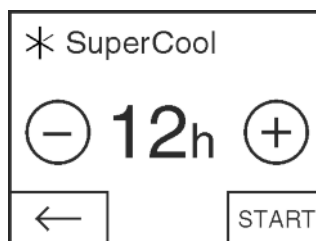

Fig. 33

Времето за работа може да бъде настроено на четири степени.

Настройка на време за работа:

- ▶ Натиснете плюс или минус.

При избор на най-ниската степен символът Минус става неактивен.

При избор на най-високата степен символът Плюс става неактивен.

- ▶ Потвърдете желаното време за работа със START.
- ▷ Индикацията преминава към началния екран.
- ▷ SuperCool е активиран.
- ▷ В полето Хладилна част се показват оставащото време за работа и символът SuperCool.
- ▷ Понижаващата се температура се изобразява чрез стрелки надолу.
- ▷ След изтичане на оставащото време уредът продължава да работи в нормален режим. Температурата отново се променя до предварително зададената стойност. Стрелки нагоре изобразяват повишаването на температурата.

5.6.2 Преждевременно изключване на SuperCool

- ▶ Натиснете Меню.
- ▶ Натискайте стрелките за навигация дотогава, докато се покажат SuperCool и оставащото време.
- ▶ Натиснете върху оставащото време.
- ▶ Натиснете STOP.
- ▷ SuperCool е изключен.
- ▷ Температурата отново се променя до предварително зададената стойност. Стрелки нагоре изобразяват повишаването на температурата.

5.7 Вентилатор

С вентилатора можете бързо да охладите големи количества пресни хранителни продукти или да постигнете сравнително равномерно разпределение на температурата на всички нива.



Циркулационното охлаждане се препоръчва:

- при висока стайна температура (повече от 33 °C)
- при висока влажност на въздуха

Циркулационното охлаждане има малко по-висок разход на електроенергия. С оглед пестене на енергия, при отваряне на вратата вентилаторът автоматично се изключва.

5.7.1 Включване на вентилатора

- ▶ Натиснете Меню.
- ▶ Натискайте стрелките за навигация дотогава, докато се покаже вентилаторът.



- ▶ Натиснете ON.
- ▷ Вентилаторът е включен.



5.7.2 Изключване на вентилатора

- ▶ Натиснете Меню.
- ▶ Натискайте стрелките за навигация дотогава, докато се покаже вентилаторът.
- ▶ Натиснете OFF.
- ▷ Вентилаторът е изключен.



Ако компресорът работи, вентилаторът също работи, дори и при изключен вентилатор. Той се изключва автоматично няколко минути след времето за работа на компресора.

5.8 Рафтове

5.8.1 Преместете или извадете рафтовете

Рафтовете са защитени срещу неволно издърпване посредством стопове.

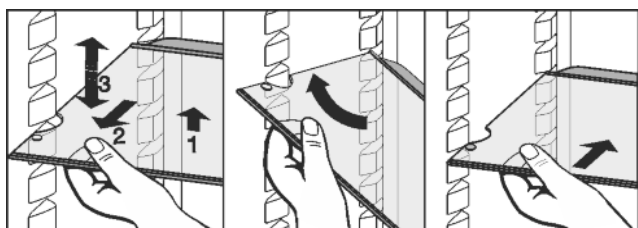

Fig. 34

- ▶ Повдигнете рафта и го издърпайте малко напред.
- ▶ Регулирайте рафта на височина. За тази цел преместете каналите по дължината на поставките.
- ▶ За да извадите изцяло наклонете рафта и го издърпайте напред.
- ▶ Пъхнете рафта със заден ограничителен ръб, сочещ нагоре.
- ▷ Така хранителните продукти няма да замръзват на задната стена.
- ▷ Хранителните продукти са обезопасени срещу падане.

При поставянето и изваждането на хранителни стоки върху най-горния рафт внимавайте за отвореното осветление.

Не поставяйте стоки върху плочата за регулиране на влажността на най-долната поставка.

5.8.2 Разглобяване на рафтовете

- ▶ Рафтовете могат да се разглобяват за почистване.

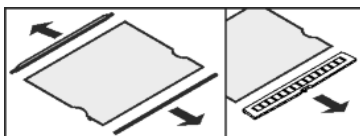

5.9 Ползване на делимия рафт

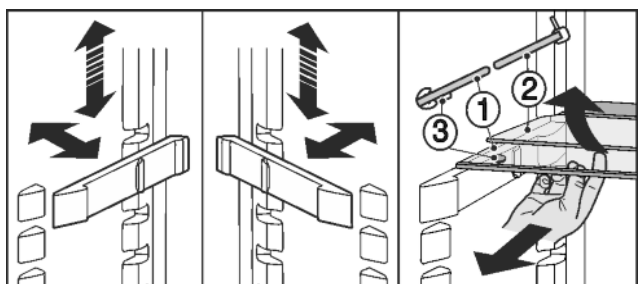

Fig. 35

Преместете във височина:

- ▶ Издърпайте поотделно стъклените плочи напред.

- ▶ Издърпайте подложката от местата за фиксиране и я фиксирайте на желаната височина. Използвайте двата рафта:
- ▶ Повдигнете горната стъклена плоча, издърпайте долната стъклена плоча напред.
- ▷ Стъклената плоча (1) с ограничителите за изваждане трябва да е отпред, така че ограничителите (3) да сочат надолу.

5.10 Рафт на врата

5.10.1 Разместване рафтовете на вратата

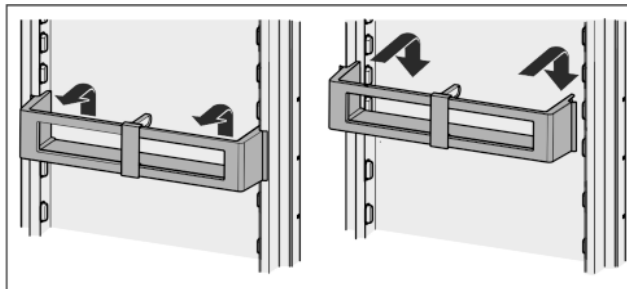

Fig. 36

Указание

Прекалено високи хранителни продукти в горната част на вратата могат да доведат до допир с осветлението.

При затварянето на вратата внимавайте

- ▶ капакът на поставката за кутии да е затворен, или
- ▶ при съхранението на хранителни продукти в най-горната поставка на вратата до тавана на уреда да се спазва разстояние от 30 mm.

5.10.2 Разглобяване на рафт на вратата

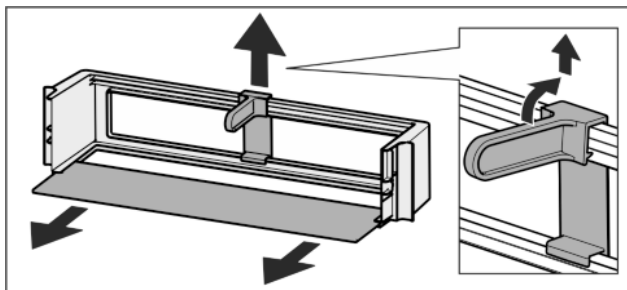
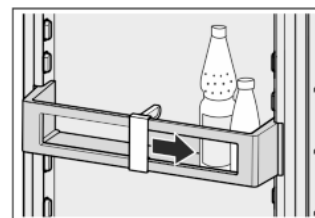

Fig. 37

- ▶ Рафтовете на вратата могат да се разглобяват за почистване.

5.11 Използване на преграда за бутилки

- ▶ За да падат бутилките, преместете преградата за бутилки.



5.12 Поставка за яйца

Поставката за яйца може да се изтегля и обръща. Двете части на поставката за яйца могат да бъдат използвани, за да се обозначават разлики, като например датата на покупка.

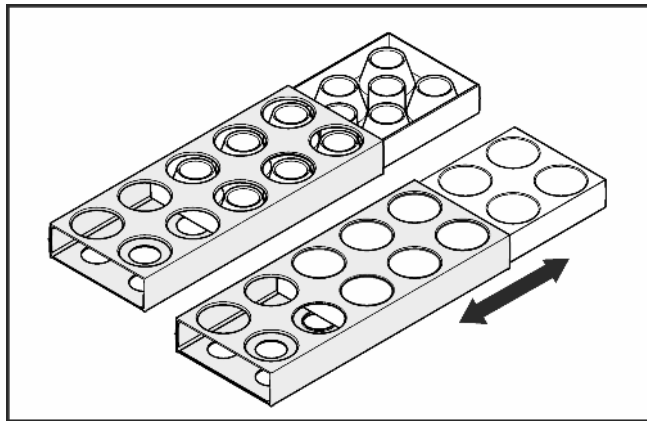

- ▶ Използвайте горната страна за съхранение на кокоши яйца.
- ▶ Използвайте долната страна за съхранение на пъдпъдчи яйца.

5.13 Кутия BioCool

Регулиране на влажността

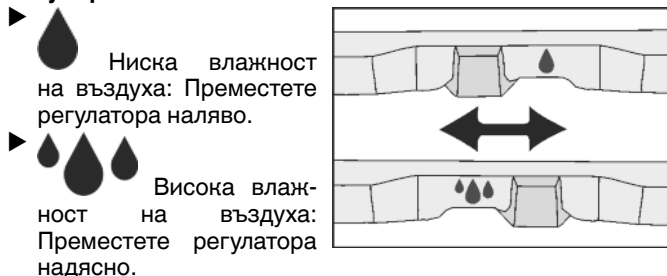

Ниска влажност на въздуха: Преместете регулатора наляво.

Висока влажност на въздуха: Преместете регулатора надясно.

Изваждане на кутия BioCool

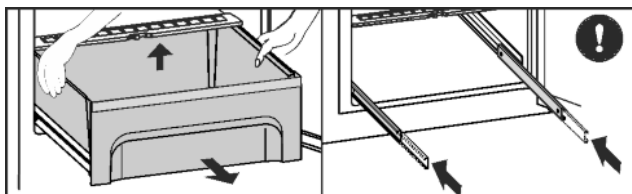

Fig. 38

- ▶ Издърпайте чекмеджето, повдигнете го отзад и го извадете напред.
- ▶ Вкарайте шините.

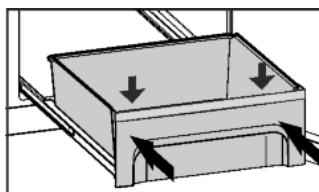

Fig. 39

- ▶ За вкарване поставете чекмеджето върху шините и го вкарайте, докато се чуе, как то се фиксира отзад.
- ▶ Кутията BioCool може да се изважда за почистване.

6 Поддръжка

6.1 Смяна на филтъра FreshAir

Филтърът FreshAir осигурява оптимално качество на въздуха. Интервалът за смяна е 12 месеца. При активиран таймер съобщение на индикацията подканва за смяната. Филтърът FreshAir може да се поръча в специализираните магазини.

На екрана се показва Смяна на филтър FreshAir.

- ▶ Натиснете върху символа Смяна на филтър FreshAir.



▷ Индикацията преминава към началния екран.

До извършването и потвърждаването на смяната на филтъра, съобщението може да бъде показано отново чрез натискане на полето Меню (виж 8 Съобщения).

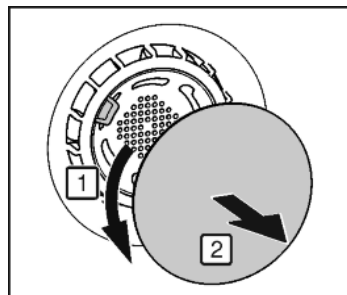

Fig. 40

- ▶ Отстранете капака.

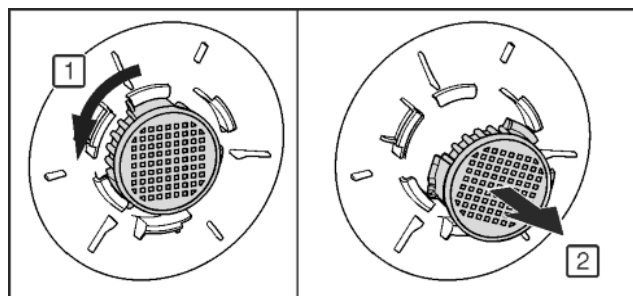

Fig. 41

- ▶ Извадете филтъра FreshAir.
- ▶ Поставете нов филтър в обратен ред.
- ▶ Обърнете внимание на това, филтърът да щракне.
- ▶ Поставете отново капака.

Потвърждаване на смяна на филтър

- ▶ Натиснете Меню.
- ▶ Натискайте стрелките за навигация дотогава, докато се покаже филтърът FreshAir.
- ▶ Натиснете върху символа филтър FreshAir.
- ▶ Натискайте стрелките за навигация дотогава, докато се покаже Смяна на филтър FreshAir.
- ▶ Натиснете RESET.
- ▷ Таймерът е нулиран. Интервалът за смяна започва отначало.



Деактивиране на таймера

Ако не е поставен нов филтър FreshAir, таймерът може да бъде деактивиран.

- ▶ Натиснете Меню.
- ▶ Натискайте стрелките за навигация дотогава, докато се покаже филтърът FreshAir.
- ▶ Натиснете върху символа филтър FreshAir.
- ▶ Натиснете OFF.
- ▷ Таймерът е деактивиран.



6.2 Размразяване

6.2.1 Размразяване на хладилната част

Хладилната част се размразява автоматично. Водата от размразяването се изпарява. Образоването на капки вода или на тънък слой скреж, съотв. лед на задната стена е функционално предопределено и напълно нормално.

- ▶ Редовно почиствайте дренажния отвор, за да може водата от размразяването да се изтича. (виж 6.4 Почистване на уреда)

6.3 Почистване на вентилационна решетка

Вентилационната решетка осигурява изрядно функциониране на уреда чрез оптимална входяща и изходяща вентилация.

- ▶ Редовно почиствайте вентилационната решетка с прахосмукачка.
- ▶ Отстранявайте упорити замърсявания с влажна кърпа. При активиран таймер съобщение на индикацията подканва за почистване. На екрана се показва Почистване на вентилационна решетка.
- ▶ Натиснете символа Почистване на вентилационна решетка.
- ▷ Индикацията преминава към началния екран.



До извършването и потвърждаването на почистването съобщението може да бъде показано отново чрез натискане на полето Меню (виж 8 Съобщения).

Потвърждаване на Почистване на вентилационна решетка

- ▶ Натиснете Меню.
- ▶ Натискайте стрелките за навигация дотогава, докато се покаже вентилационната решетка.
- ▶ Натиснете символа Вентилационна решетка.
- ▶ Натискайте стрелките за навигация дотогава, докато се покаже Почистване на вентилационна решетка.
- ▶ Натиснете RESET.
- ▷ Таймерът е нулиран. Интервалът за почистване започва отначало.



Деактивиране на таймера

Ако функцията за напомняне трябва да бъде изключена, таймерът може да бъде деактивиран.

- ▶ Натиснете Меню.
- ▶ Натискайте стрелките за навигация дотогава, докато се покаже вентилационната решетка.
- ▶ Натиснете символа Вентилационна решетка.
- ▶ Натиснете OFF.
- ▷ Таймерът е деактивиран.



6.4 Почистване на уреда

Почиствайте редовно уреда.



ПРЕДУПРЕЖДЕНИЕ

Опасност от нараняване и повреди от гореща пара! Горещата пара може да доведе до изгаряния и да повреди повърхностите.

- ▶ Не използвайте уреди за почистване с пара!

ВНИМАНИЕ

Неправилното почистване поврежда уреда!

- ▶ Не използвайте концентрирани почистващи средства.
- ▶ Не използвайте абразивни или драскащи гъби или стоманена тел.
- ▶ Не използвайте почистващи средства, които са остри, абразивни, съдържащи пясък, хлор или киселини.
- ▶ Не използвайте химически разтворители.
- ▶ Не повреждайте и не махайте информационната табелка от вътрешността на уреда. Тя е важна за сервисната служба.
- ▶ Не късайте, пречупвайте и повреждайте кабели и други детайли.
- ▶ Не допускайте водата от почистването да влезе в дренажните отвори, вентилационните решетки или в електрическите части.
- ▶ Използвайте меки кърпи и универсално почистващо средство с неутрална pH-стойност.
- ▶ За вътрешността на уреда използвайте само безвредни за хранителните продукти почистващи средства и препарати за поддръжка.

- ▶ Изпразнете уреда.
- ▶ Извадете щепсела от контакта.



- ▶ Почистете **външните и вътрешни повърхности от пластмаса** ръчно с хладка вода и малко средство за почистване.
- ▶ **Боядисаните странични стени** избърсвайте само с мека, чиста кърпа. При силно замърсяване използвайте хладка вода с неутрално средство за почистване.

ВНИМАНИЕ

Опасност от увреждане от препарат за поддръжане на неръждаема стомана!

Вратите **от неръждаема стомана** и **страничните стени от неръждаема стомана** са обработени с висококачествено покритие.

Препаратите за поддръжане на неръждаема стомана



разяждат повърхностите.

- ▶ Избърсвайте **повърхностите на вратите и стените със специално покритие**, както и **лакираните врати и странични стени** само с мека, чиста кърпа. При силно замърсяване използвайте малко вода или неутрален почистващ препарат. Като опция може да се използва и микрофибърна кърпа.

Не обработвайте надписи върху лакирани повърхности на вратите с остри или абразивни средства. При замърсяване избърсвайте с мека кърпа и малко вода или неутрален почистващ препарат.*

- ▶ Почистване на **дренажния отвор**: Почистете отлаганията с тънък предмет, например клечка с памук или подобно.

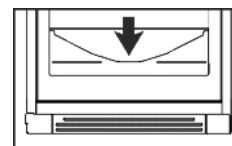

- ▶ Повечето **принадлежности** могат да се разглобяват за почистване: вижте съответната глава.
- ▶ Почистете **ченмеджетата** на ръка с хладка вода и малко почистващ препарат.
- ▶ **Останалите части на оборудването** са подходящи за измиване в съдомиялна машина, без да се нарушава функционалността им.
- ▶ Почиствайте **телескопичните релси** само с влажна кърпа. Греста в направляващите служи за смазване и не бива да се отстранява.

След почистването:

- ▶ Избършете уреда и принадлежностите до сухо.
- ▶ Отново свържете и включете уреда. Когато температурата е достатъчно ниска:

Неизправности

- ▶ Поставете хранителните продукти обратно.

6.5 Сервизна служба

Първо проверете, дали сами не можете да отстраните неизправността (виж 7 Неизправности). Ако не успеете, обърнете се към сервизната служба. Адресите може да вземете от приложения списък на сервизните служби.



ПРЕДУПРЕЖДЕНИЕ

Опасност от нараняване поради неправилен ремонт!

- ▶ Ремонти и действия по уреда и мрежовото електрозахранване, които не са посочени изрично в (виж 6 Поддръжка), да се възлагат само на сервизната служба.

Извикване на обозначението на уреда (модел и индекс), сервизния № (сервиз), серийния № (сер. №), както и на допълнителните функции на екрана:

- ▶ Натиснете Меню.
- ▶ Натискайте стрелките за навигация дотогава, докато се покаже символът Информация за уреда.
- ▶ Натиснете символа Информация за уреда.
- ▷ Показва се информацията за уреда.
- ▶ Запишете си информацията за уреда.
- ▶ За да се върнете към началния екран, натиснете символа Назад.



- ▶ За да отидете в клиентското меню, натискайте дотогава, докато се появи символът с ключ.



- ▶ Чрез въвеждане на цифровия код **151** може да се избере клиентското меню.

Клиентско меню

В клиентското меню могат да бъдат извикани следните функции:

- **Самодиагностика**
Уредът извършва самодиагностика и проверява всички електрически компоненти.
- **НУЛИРАНЕ**
Връщат се текущите заводските настройки на уреда.
- ▶ Затворете вратата.
- ▶ Уведомете сервизната служба и съобщете необходимата информация за уреда.
- ▷ Това спомага за бързо и целенасочено сервизно обслужване.
- ▶ Спазвайте последващите указания на сервизната служба.

Като алтернатива можете да видите информацията за уреда на идентификационната табелка:

- ▶ Прочетете от идентификационната табелка означението на уреда Fig. 42 (1), сервизния № Fig. 42 (2) и серийния № Fig. 42 (3). Идентификационната табелка се намира на лявата вътрешна стена на уреда.

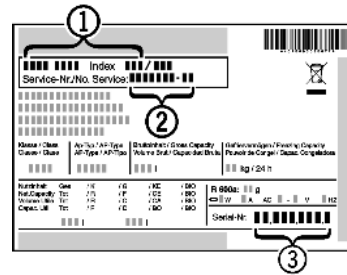

Fig. 42

Лицензни споразумения:

- Измолваните лицензи можете да видите на ©.
- ▶ Натиснете ©.

7 Неизправности

Вашият уред е конструиран и произведен с оглед осигуряване на функционална безопасност и дълъг срок на служба. Ако при все това по време на експлоатация се появи смущение, то трябва да проверите дали смущението не се дължи на грешка в обслужването. В такъв случай разходите за поправката дори в гаранционния срок са за Ваша сметка. Следните смущения/неизправности можете да отстраните и сами:

Уредът не работи.

- Уредът не е включен.
- ▶ Включете уреда.
- Щепселът не е пъхнат добре в контакта.
- ▶ Проверете щепсела.
- Предпазителят на контакта не е изправен.
- ▶ Проверете предпазителя.
- Щепселът на уреда не е пъхнат добре в уреда.
- ▶ Проверете щепсела на уреда.

Компресорът работи дълго време.

- Компресорът при малка потребност от охлаждане превключва на ниски обороти. Въпреки че така се удължава времето на работа, се спестява енергия.
- ▶ При енергоспестяващите модели това е нормално.
- Включен е SuperCool.
- ▶ За да се охладят хранителните продукти бързо, компресорът работи по-дълго. Това е нормално.

Уредът е твърде шумен.

- Компресорите с регулиране на броя обороти* могат да предизвикат различни шумове поради различните степени на оборотите.
- ▶ Този шум е нормален.

бълбукане и плискане

- Тези шумове идват от охлаждащото вещество, което тече в охлаждащия кръг.
- ▶ Този шум е нормален.

тихо почукване

- Възниква винаги при автоматичното включване и изключване на хладилния агрегат (мотор).
- ▶ Този шум е нормален.

Бръмчене. За кратко време това бръмчене се засилва при включване на охлаждащия агрегат (на двигателя).

- Хладилната мощност автоматично се повишава, при включен SuperCool, при поставяне на пресни хранителни продукти или след продължително държане на вратата отворена.
- ▶ Този шум е нормален.
- Околната температура е твърде висока.
- ▶ Решение на проблема: (виж 1.2 Области на приложение на уреда)

ниско бръмчене

- Шумът възниква от въздушните потоци на вентилатора.
- ▶ Този шум е нормален.

Шум от вибрация

- Уредът не е стъпил стабилно на пода. По тази причина предметите и мебелите в близост до работещия хладилен агрегат започват да вибрират.
- ▶ Подравнете уреда чрез крачетата за регулиране.
- ▶ Подредете бутилките и съдовете така, че да не се опират един до друг.

На дисплея се показва DEMO. Допълнително изтича време.

- Активиран е демонстрационният режим.
- ▶ Натиснете OFF.

На дисплея в горния десен ъгъл се появява DEMO .

- Активиран е демонстрационният режим.
- ▶ Извадете щепсела от контакта.
- ▶ Включете отново щепсела в контакта.
- ▷ На дисплея се показва DEMO. Допълнително изтича време.
- ▶ Натиснете OFF.

Външните повърхности на уреда са топли*.

- Топлината от охлаждащия кръг се използва за избягване образуването на конденз.
- ▶ Това е нормално.

Температурата не е достатъчно ниска.

- Вратата на уреда не е затворена добре.
- ▶ Затворете вратата на уреда.
- Вентилацията не е достатъчна.
- ▶ Освободете вентилационната решетка и почистете.
- Околната температура е твърде висока.
- ▶ Решение на проблема: (виж 1.2 Области на приложение на уреда) .
- Уредът се отваря твърде често или твърде за дълго.
- ▶ Изчакайте, за да видите дали температурата няма да се настрои сама. Ако това не стане, обърнете се към сервизната служба (виж 6 Поддръжка) .
- Температурата е настроена неправилно.
- ▶ Настройте температурата по-ниско и проверете след 24 часа.
- Уредът е твърде близо до източник на топлина (печка, отопление и т.н.).
- ▶ Променете мястото на уреда или на източника на топлина.

Вътрешното осветление не работи.

- Уредът не е включен.
- ▶ Включете уреда.
- Вратата е била отворена повече от 15 мин.
- ▶ При отворена врата вътрешното осветление се изключва автоматично след ок. 15 мин.
- Светодиодното осветление е дефектно или капакът е повреден:



ПРЕДУПРЕЖДЕНИЕ

Опасност от нараняване от електрически удар!
Под капака се намират токопренасящи части.

- ▶ Смяна и ремонт на вътрешното светодиодно осветление да се извършва само от сервизната служба или обучен за целта специализиран персонал.



ПРЕДУПРЕЖДЕНИЕ

Опасност от нараняване поради светодиодна лампа!
Интензитетът на светлината на светодиодното осветление отговаря на рисковата група RG 2.

Ако капакът е дефектен:

- ▶ Не поглеждайте с оптични лещи от непосредствена близост директно в осветлението. Така очите могат да се наранят.

Уплътнението на вратата е дефектно или трябва да се смени по други причини.

- Уплътнението на врата е сменяемо. То може да се смени без помощни инструменти.
- ▶ Обърнете се към сервизната служба (виж 6 Поддръжка) :

Уредът се е замръзнал или се образува конденз.

- Уплътнението на вратата може да е излязло от канала.
- ▶ Проверете, дали уплътнението на вратата е поставено правилно в канала.

8 Съобщения

Съобщения за грешки и напомнания се показват чрез звуков сигнал и съобщение на екрана. Звуковият сигнал при съобщения за грешки се усилва и става по-висок. Той спира, едва когато съобщението бъде потвърдено. Съобщения от най-висок приоритет се показват първи, когато няколко възникнат едновременно. Всяко съобщение трябва да бъде потвърдено отделно.



Докато има активно съобщение, съотв. докато грешката не бъде отстранена, съобщението остава в полето Меню.

Указание

Подробности за съобщението могат да бъдат показани отново чрез полето Меню.

- ▶ Натиснете Меню.
- ▶ Натиснете символа Съобщения. 
- ▶ Чрез натискане върху дадено съобщение индикацията преминава към следващото. След последното активно съобщение индикацията преминава към началния екран.

Аларма за вратата

Ако вратата е отворена повече от 60 секунди, прозвучава звуковото предупреждение. На индикацията се появява символът Аларма за вратата. Звуковото предупреждение спира автоматично, когато вратата бъде затворена.



Звуковото предупреждение може да бъде изключено при отворена врата. Изключването на звука е активно дотогава, докато вратата е отворена.

- ▶ Натиснете символа Аларма за вратата.
- ▷ Алармата за вратата спира.
- ▷ Индикацията преминава към началния екран.
- ▶ Затворете вратата.

Грешка на уреда

Прозвучава звуково предупреждение. На индикацията се появява символът Грешка на уреда със съответния код за грешка.



Конструктивен елемент на уреда дава грешка.

- ▶ Отворете вратата.
- ▶ Запишете си кода на грешката.
- ▶ Натиснете символа Грешка на уреда.
- ▷ Звуковото предупреждение се изключва. Индикацията преминава към началния екран.
- ▶ Затворете вратата.

Извеждане от експлоатация

- ▶ Обърнете се към сервисната служба (виж 6 Поддръжка).

Други съобщения



Смяна на филтъра FreshAir (виж 6 Поддръжка)



Почистване на вентилационна решетка (виж 6 Поддръжка)

Не повреждайте охладителния кръг на излезлия от употреба уред при транспортиране, за да не излязат неконтролирано съдържащите се хладилни агенти (данните са върху идентификационната табелка) и маслото.

За Германия:

При местните пунктове за рециклиране/за вторични суровини уредът може да бъде изхвърлен безплатно чрез контейнерите от клас 1. При покупка на нов хладилник / фризер и търговска площ > 400 m², старият уред се приема обратно също безплатно от търговския обект.

Направете уреда неизползваем:

- ▶ Извадете щепсела от контакта.
- ▶ Отстранете свързващия кабел от уреда.

9 Извеждане от експлоатация

9.1 Изключване на уреда

Указание

Ако уредът не може да се изключи, защитата от деца е активна.

- ▶ Деактивиране на защитата от деца (виж 5.2.2 Изключване на защитата от деца).

9.1.1 Изключване на уреда чрез менюто

Целият уред се изключва. Екранът става черен.

- ▶ Натиснете Меню.
- ▶ Натискайте стрелките за навигация дотогава, докато се покаже символът В готовност.
- ▶ Натиснете ОК.
- ▷ Символът В готовност се появява мигащ върху целия екран. Целият уред е изключен.
- ▷ След 10 минути символът В готовност се скрива.



9.1.2 Изключване на уреда чрез полето

Хладилна част

Екранът остава включен.

- ▶ Натиснете върху полето Хладилна част.
- ▶ Натиснете плюс.
- ▷ След избор на най-високата температура при ново натискане символът Плюс става неактивен. На индикацията се показва символът В готовност.
- ▶ Натиснете ОК.
- ▷ В полето Хладилна част се показва символът В готовност.
- ▷ Уредът е изключен, екранът остава включен

9.2 Извеждане от експлоатация

- ▶ Изпразнете уреда.
- ▶ Изключете уреда (виж 9 Извеждане от експлоатация).
- ▶ Изтеглете щепсела от контакта.
- ▶ При необходимост отстранете щепсела на уреда: Дърпайте навън с едновременно движение от ляво надясно.
- ▶ Почистете уреда (виж 6.4 Почистване на уреда).
- ▶ Оставете вратата отворена, за да не се образуват неприятни миризми.



10 Изхвърляне на уреда

Уредът съдържа ценни материали и не бива да се изхвърля заедно с несортираните битови отпадъци. Изхвърлянето на старите уреди трябва да бъде извършено компетентно и професионално съгласно валидните местни закони и разпоредби.





Liebherr-Hausgeräte Ochsenhausen GmbH

Memminger Straße 77-79

88416 Ochsenhausen

Deutschland

home.liebherr.com